

Presse KIT

FS 200
premier edition





Die Marke Ca Go steht für moderne innerstädtische Mikromobilität.

Unsere Mission ist es, den Wandel zu nachhaltigen städtischen Verkehrskonzepten aktiv voranzutreiben.

Aus diesem Ansporn heraus entstand das Ca Go FS 200, unser erster Schritt in die Zukunft der sicheren urbanen Mobilität.



Franc Arnold

Franc Arnold - CEO & Founder

Ca Go – das Lastenrad, das Last zur Lust macht. Koblenzer Hersteller setzt neue Maßstäbe bei Sicherheit, Komfort und Transport ...

Urbane Mobilität ist eine der großen Herausforderungen unserer Zeit. Und Cargo-Ebikes – Lastenräder mit elektrischer Tretunterstützung – können einen sinnvollen Beitrag leisten, um dem drohenden Verkehrskollaps entgegenzuwirken. Die Marke Ca Go aus Koblenz hat in vielen Punkten weitergedacht als andere und präsentiert ein Lastenrad-Design der nächsten Generation.

Die Marke Ca Go steht für moderne urbane Mikromobilität. Die Idee dazu hatte Franc Arnold, der seit mehr als 30 Jahren erfolgreich in der Fahrradindustrie arbeitet. Bereits 2003 gründete er die Marke Ergon, heute eine weltweite Premium-Marke für ergonomische Fahrradkomponenten. Nun hat er gemeinsam mit einem Team erfahrener Ingenieure und Designern aus der Automobil- und Fahrradindustrie das Ca Go Bike gebaut. Die technische Konstruktion und Auslegung dieses E-Cargo-Bikes entstand in Zusammenarbeit mit dem renommierten Hersteller Idworx unter der Leitung von Gerrit Gaastra.

Das Bike erfüllt allerhöchste Ansprüche an Design, Ausstattung und Antrieb, doch das Besondere an dem Lastkrafttrad ist seine Transportbox, die das Thema Sicherheit ganz neu definiert. Mit Spezialisten aus dem Automobilbau wurde eine Monocoque-Sicherheitsbox entwickelt, mit Platz für zwei Kinder. Sie sitzen in ergonomischen Einzelsitzen mit Kopfstützen und nicht auf einer einfachen Bank, wie bisher üblich bei anderen Cargo-Bikes. Die Sicherheitsgurte sind mit dem Rahmen verbunden und bieten so optimale Rückhalte-Sicherheit. Im Boden ist ein Isofix-Adapter integriert, für die alternative Befestigung eines Auto-Kindersitzes.

Die Box hat eine besonders hohe Schulterlinie, damit die Arme der Kinder nicht hinausragen. Diese finden geschützt Platz im Innern der Box auf integrierten Armauflagen. Neben der Sicherheit für Kinder wurde auch der Passantenschutz bei einem etwaigen Auffahrunfall berücksichtigt. Die Box ist aus einem crash-absorbierenden, splitterfreien wie nachgiebigen EPP-Material gefertigt. Sie hat einen innenliegenden Seitenaufprallschutz ohne Metall- oder Holzkanten im Außenbereich – wie sonst bei fast allen anderen Cargo-Bikes üblich. Dadurch wird ein ganz neues Sicherheitslevel für Kinder und Fußgänger erreicht.

Die niedrige Ladefläche sorgt für einen tiefen Schwerpunkt und damit für eine stabile Fahr- und Kurvenlage auch bei höherer Zuladung. Die Seilzuglenkung bringt das Cargo-Bike mühelos in die gewünschte Spur. Lenken und Rangieren ohne große Anstrengung – und das inklusive einer Transportbox mit einem Volumen von 200 Litern!

Der spezielle Bosch Cargo-Antrieb mit hohem Anfahrts-Drehmoment und zwei leistungsstarken Bosch-Akkus hat eine Reichweite von 125 Kilometern – die Stadt kann kommen!

Für besten Fahrkomfort sorgen Komponenten des Ergonomie-Spezialisten Ergon, wie der rückschonende Ergon SC Core-Sattel und die ergonomischen Lenkergriffe.

Ca Go zeigt eindrucksvoll, dass bei aller Last die Lust und der Fahrspaß nicht zu kurz kommen müssen.



Hybrid-Vertriebsmodell

Das Ca Go FS 200 ist ein hochwertiges E-Lastenrad, das in Koblenz entwickelt und produziert wird. Der Vertrieb erfolgt dabei über ein innovatives Hybridmodell. Dieses stellt eine Kombination aus Direktvertrieb und lokalen Service Partnern dar. Online findet der Kunde alle Informationen, kann sein Wunschrad konfigurieren und bestellen. Gerade ein E-Lastenrad des Anspruchs eines Ca Go Bikes, verlangt aber auch nach höchster Servicequalität. Deshalb nehmen die Service Partner vor Ort eine überaus wichtige Rolle in der direkten Kunden-Interaktion ein. Beim lokalen Partner finden Beratung, Probefahrt, Auslieferung und Service statt.

Durch die synergetische Kombination von On- und Offline Vertrieb profitiert der Endkunde besonders von kurzen Lieferketten und damit kurzen Lieferzeiten. Zudem erhält er ein hochindividualisiertes Rad und gleichzeitig die wichtige persönliche Betreuung. Für die Service Partner sind die geringe Kapitalbindung, lukrative Vergütungen und geringster Montageaufwand überzeugende Argumente.

So wird das Hybridmodell dem hohen Anspruch sowohl unserer Endkunden als auch unserer Service Partner gerecht.

Ein kleiner Einblick in die Ca Go Logistik

Um ein hochwertiges und vollständig endmontiertes E-Lastenrad auszuliefern, bedarf es einer außerordentlich guten Logistik. Aufgrund der Größe und der technischen Komplexität der Räder, wird extra ein einzigartiges Transportsystem genutzt. Dieses stellt sicher, dass jedes Rad überaus schnell, optimal geschützt und unkompliziert bei unseren Service Partnern angeliefert wird.

Unser überaus erfahrener Logistik-Dienstleister versendet dabei jedes Ca Go FS 200 fahrbereit auf wiederverwendbaren Gestellen. Besonders hervorzuheben ist, dass kein Verpackungsmüll anfällt.



No matter the weather – das neue Ca Go Verdeck geht in Serienproduktion!

Das All-Weather Top für das FS 200 steht schon in den Startlöchern. Umganzjährig unterwegs zu sein, ist ein kompromissloser Schutz für alle Wetterlagen unverzichtbar. Mit dem All-Weather Top sind die Kids nicht nur vor direkter Sonneneinstrahlung, sondern auch vor typischem November-Regenwetter geschützt.

Bei der Entwicklung wurde auf einfache Handhabung, sowie gute Rundumsicht für Groß und Klein geachtet. Das nach vorne aufschwingende Verdeck ermöglicht ein komfortables Beladen, sowie einfaches Ein- und Aussteigen der kleinen Passagiere. Das Verdeck lässt sich vor der Fahrt ganz leicht durch einen Magnetverschluss verriegeln.

Die große Frontscheibe vorne sorgt für Schutz vor Fahrtwind und ermöglicht gleichzeitig einen super Ausblick für die Kinder – wie durch die Windschutzscheibe im Auto, nur das im Ca Go vorne sitzen Pflicht ist! Um den Ausblick auch bei strahlender Sonne genießen zu können, lässt sich im Verdeck ein Sonnenschutz einspannen.

Wenn das Wetter mal nicht auf eurer Seite ist, lassen sich mit wenigen einfachen Handgriffen die Panorama-Seitenscheiben per Reißverschluss am Verdeck befestigen und der Regenschutz ausfalten, um die Box komplett wasserfest zu machen. Das Regenverdeck ist so konstruiert, dass weder Sicht noch Lenkfreiheit eingeschränkt sind. Auf Höhe des Lenkers befindet sich außerdem ein Fenster, das aufgerollt werden kann, um mit den kleinen Passagieren in der Box zu sprechen.

Wenn das Wetter mal nicht auf eurer Seite ist, lassen sich mit wenigen einfachen Handgriffen die Panorama-Seitenscheiben per Reißverschluss am Verdeck befestigen und der Regenschutz ausfalten, um die Box komplett wasserfest zu machen.

Konstruiert, dass weder Sicht noch Lenkfreiheit eingeschränkt sind. Auf Höhe des Lenkers befindet sich außerdem ein Fenster, das aufgerollt werden kann, um mit den kleinen Passagieren in der Box zu sprechen.

Das All-Weather Top ist voraussichtlich ab September 2021 verfügbar.



AWARDS WINNER



reddot winner 2021



„Die Box ist aus einem crash-absorbierenden, splitterfreien wie nachgiebigen EPP-Material gefertigt. Sie hat einen innenliegenden Seitenaufprallschutz ohne Metall- oder Holzkanten im Außenbereich – wie sonst bei fast allen anderen Cargo-Bikes üblich. Dadurch wird ein neues Sicherheitslevel für Kinder und Fußgänger erreicht.“



Januar 2021

„Kauftipp: Sehr gut
Die dynamische Fahrperformance des Ca Go FS 200 begeistert – mit und ohne Zuladung. Die Details: überzeugend, alltagstauglich. Funktionalität & Fahrspaß in Perfektion!“

Velomotion®

Januar 2021

„Lastenräder sind nicht neu, das Ca Go macht aber vieles anders und vieles besser.“



Januar 2021

„Autoersatz statt Bastellösung. Ca Go Bike stellt ein Überflieger-Lastenrad auf die Räder, das richtungsweisend ist.“



November 2020

„Das Hybrid-Modell aus Online Direktvertrieb und Stationären Partner ergänzt sich wunderbar für den Kunden.“



Spezifikationen Ca Go FS 200

Bremsanlage

Bremse vorne

Magura CME 4 (2 Kolben)

Bremse hinten

Magura CME 5 (4 Kolben)

Bremsscheibe vorne

MDR-P 203 mm

Bremsscheibe hinten

MDR-P 220 mm

Laufräder

Felge vorne

Alexrims MD30 20" (55x406)

Felge hinten

Alexrims MD40 27,5" (70x584)

Reifen vorne

Schwalbe Big Apple Cargo 20" Balloon-Reifen

Reifen hinten

Schwalbe Supermoto 27,5" Balloon-Reifen

Schlauch vorne

SV7AP AIR PLUS

Optional: Tubolito Cargo 20"

Schlauch hinten

SV21 AIR PLUS

Optional: Tubolito Cargo 27,5"

Nabe vorn

DT Swiss

Schutzblech vorne

SKS

Schutzblech hinten

Tubus Wingee mit Gepäckträger-Option

Sattel

Ergon

ST10

Optional: Ergon SC10 Core

Sattelstütze

by.Schulz

Optional: Federsattelstütze

R2 E-Bike by.Schulz

Antrieb

Motor

Bosch Performance CX Cargo Line
(4. Generation 25 km/h)

Batterie

Single Powertube 625

Optional: Dual Powertube 625

Kurbel

Miranda Delta-0/150

Pedale

Plattform-Pedale

Schaltung

Enviolo Cargo AutomatiQ

inkl. AutomatiQ Hub Interface

(CA AHI)

Riemen

Gates Carbon Drive

Cockpit

Lenker

Ergotec SFL3

Vorbau

Ergotec Integra B

Griffe

Ergon GC1

Optional: GC1 BioKork

Display

Bosch Kiox

Rahmen/Box

Rahmen

gefertigt aus Aluminium
(AL6061 T6) ca. 12 kg
(für ein Gesamtgewicht bis zu
225 kg)

Ständer

Kickstand mit Gasdruckfeder

Box

EPP CargoBox by Schumpeter
(200 l Ladevolumen)

Optional: abschließbarer EPP
Cargo Box Deckel by Schum-
peter

Battery Safe

Dual Battery Ready (abschließ-
bar)

Lenkung

Seilzuglenkung

Lichtanlage

Frontlicht

Supernova MINI 2 PRO (mit Fernlicht)
Optional: Supernova M99 MINI PRO-25
(mit Fernlicht)

Rücklicht

Busch&Müller Secula

Federung

Federgabel

Suntour Mobie 20"





Leergewicht 54 kg
(1 Akku, Box und Deckel)

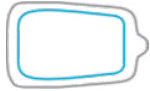

Fassungsvermögen 200 l
Zuladung 70 kg



max. Gesamtgewicht
225 kg

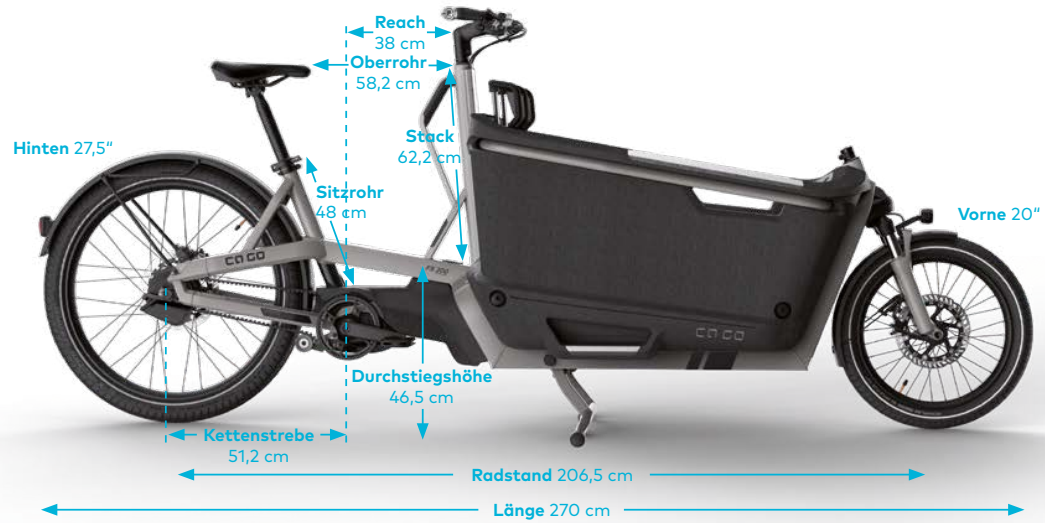

Breite 70 cm



Grundausstattung: 6.950,00 € (inkl. MwSt. zzgl. Versandkosten)

Antrieb	Bosch Performance CX Cargo Line
Batterie	Bosch Single Powertube 625 Wh mit Ca Go Batterie Tragegriff
Batterie Safe	Abschließbarer Edelstahl Safe unter der Box (Dual-Battery Ready)
Schaltung	Hinterrad Nabenschaltung Enviolo Cargo AutomatiQ
Lenkung	Redundante Seilzuglenkung
Cockpit	Display Bosch Kiox
Frontlicht	Mini 2 Pro Supernova, Fernlicht/Abblendlicht/Tagfahrlicht mit Fernlichtschalter
Rücklicht	Rücklicht Secula Busch & Müller
Riemen	Gates Carbon Drive
Sattelstütze	R2 by Schulz aus hochfestem Alu 3D geschmiedet
Bremse vorne	Magura CME 4 (2 Kolben) / 203 mm Bremsscheibe
Bremse hinten	Magura CME 5 (4 Kolben) / 220 mm Bremsscheibe
Reifen vorne	Schwalbe Big Apple Cargo 20" 55 mm
Reifen hinten	Schwalbe Supermoto 27,5" 70 mm
Griffe und Sattel	Ergon GC1 / Ergon ST10
Federgabel	Suntour Mobie 20 Cargo
Vorbau	Ergotec Integra BK mit Bosch Kiox Integration
Parkstütze	Doppelarm-Parkstütze mit Gasdruckfeder (pneumatisch)

Sonderausstattung unter: www.cagobike.com/konfigurator

Herausgeber:



Ca Go Bike GmbH
Am Autobahnkreuz 7
56072 Koblenz



+49 261 899998-75
info@cagobike.com
www.cagobike.com

Stand: Juli 2021, Auflage 1

Vervielfältigung, Nachdruck und Übersetzung sowie jegliche wirtschaftliche Nutzung sind (auch auszugsweise, in gedruckter oder digitaler Form) ur mit vorheriger schriftlicher Genehmigung zulässig.